

## RAPORT Z OGLEDZIN POJAZDU



Data oględzin:	29.09.2021
Miejsce oględzin:	Zielona Góra

PODSTAWOWE DANE	
Marka:	Mazda
Model:	6
Typ nadwozia:	sedan
Stan licznika:	281104 km
Rok produkcji:	2004
Pojemność silnika:	2261 cm <sup>3</sup>
VIN:	---
Nr rej:	---
Moc:	122 kW
Data pierwszej rejestracji w Polsce:	17.01.2020r
Skrzynia biegów:	manualna
Kolor:	czarny
Liczba drzwi:	5
Pochodzenie pojazdu:	Niemcy
Badanie techniczne:	ważne do 20.01.2022r
Polisa OC:	ważna do 19.01.2022r

SPRAWDZENIE W BAZACH DANYCH		
	Stan	Uwagi
Kradzież	✓	Brak wpisów
Złomowanie	✓	Brak wpisów
Szkoda	✓	Brak wpisów
Różbieżność drogomierza	✓	Brak wpisów
Niedopuszczenie do ruchu	✓	Brak wpisów
Pojazd służył jako taxi	✓	Brak wpisów

**PODSUMOWANIE:**

Mazda 6 pierwszej generacji. Sprzedawca przedstawił komplet dokumentów potwierdzających dane z ogłoszenia. Karta pojazdu, polisa OC, dowód rejestracyjny z ważnym badaniem technicznym. Numery na tabliczce znamionowej pojazdu zgadzają się z dokumentacją. Sprzedaż prywatna na umowę sprzedaży.



## POMIAR GRUBOŚCI POWŁOKI LAKIERNICZEJ

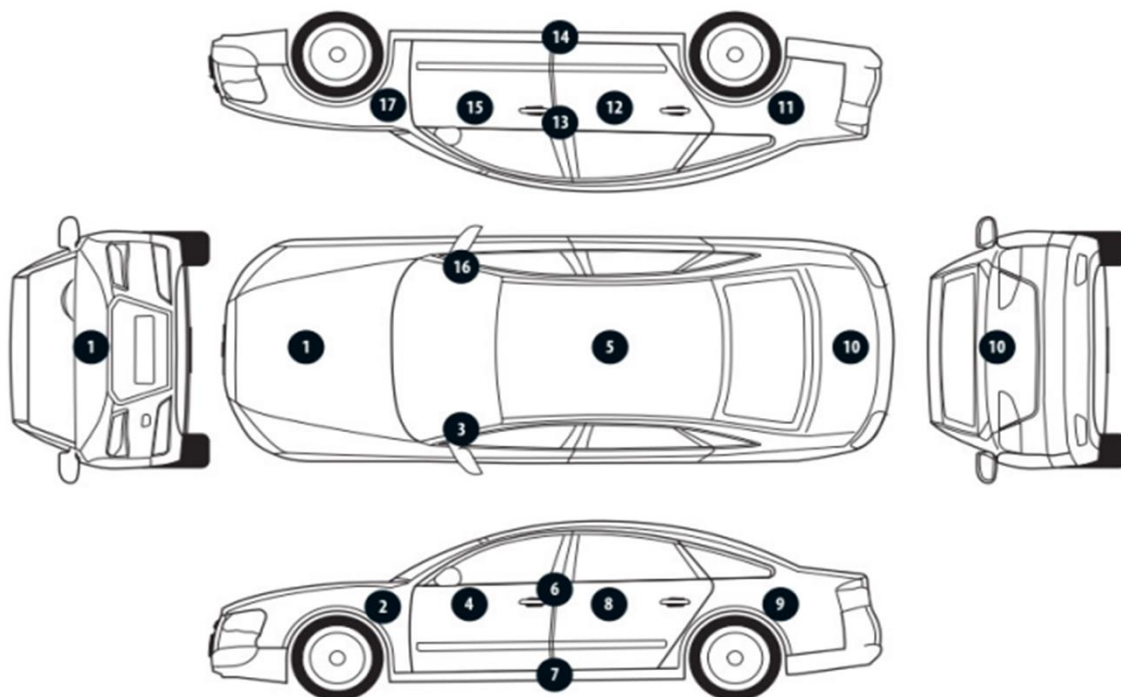

Nr punktu pomiaru	Nazwa elementu	Wynik pomiaru [ $\mu\text{m}$ ]
1	Pokrywa przednia	80-120
2	Błotnik przedni lewy	110-190
3	Słupek przedni lewy	60 - 110
4	Drzwi przednie lewe	80-120
5	Dach	80 - 100
6	Słupek środkowy lewy	80 - 130
7	Próg lewy	60 - 110
8	Drzwi tylne lewe	80- 120
9	Błotnik tylny lewy	80- 120
10	Pokrywa/ kłapa	190 - 260
11	Błotnik tylny prawy	90 - 110
12	Drzwi tylne prawe	70 - 120
13	Słupek środkowy prawy	50 - 110
14	Próg prawy	60 - 110
15	Drzwi przednie prawe	80 - 120
16	Słupek przedni prawy	60 - 110
17	Błotnik przedni prawy	110 - 160

## STWIERDZONE USZKODZENIA KAROSERII

**BŁOTNIKI** - element powtórnie malowany; **KLAPA BAGAŻNIKA** - wgniecenie z odpryskiem, brak znaczka producenta, perforacja karoserii; **ZDERZAK PRZEDNI** - źle spawany; **MASKA** - odpryski do 0.7 cm, widoczne ślady odkręcania klapy; **USZCZELKI PRZY SZYBACH BOCZNYCH** - poszarpane; **ŚLADY RDZY** - na wszystkich drzwiach, progach, bagażniku oraz podwoziu; **TYLNY REFLEKTOR PRAWY** - uszkodzony, zaklejony taśmą; **RELINGI DACHOWE** - brak zaślepek; Samochód do oględzin przedstawiono znacznie zabrudzony. Ślady rys, odprysków i pęcherzyków rdzy widoczne na wielu elementach samochodu.

PODSUMOWANIE:

Karoseria w słabym stanie, występują liczne ogniska korozji.. Po badaniu grubości powłoki lakierniczej większość elementów jest w oryginalnym malowaniu jednak z widocznymi śladami korozji co jest dosyć charakterystyczne dla tego modelu. Dodatkowo w bagażniku jest już przegniła na wylot dziura w miejscu na koło zapasowe.

STAN SZYB

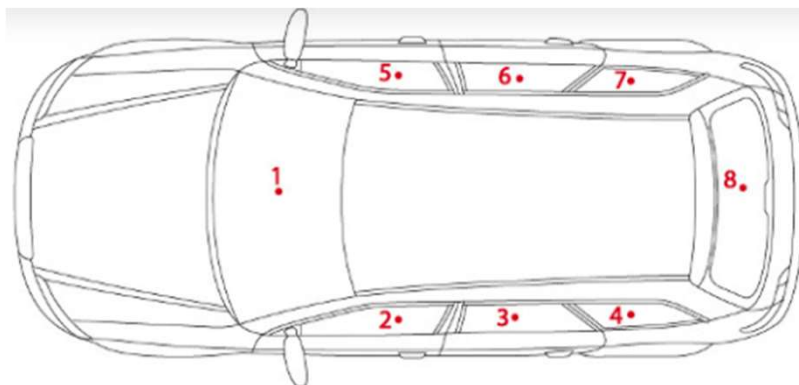

	Producent	Rok produkcji	Opis
1	Pilkington	2015	szyba wymieniona
2	Mazda	2004	brak oznaczeń
3	Mazda	2004	brak oznaczeń
4	Mazda	2004	brak oznaczeń
5	Mazda	2004	brak oznaczeń
6	Mazda	2004	brak oznaczeń
7	Mazda	2004	brak oznaczeń
8	Mazda	2004	

PODSUMOWANIE:

Przednia szyba została wymieniona. Pozostałe szyby są oryginalne, brak wyraźnej informacji o roku porokcji, brak oznaczeń na szybach, przyjęto rok produkcji auta. Wszystkie szyby bez śladów odprysków i uszkodzeń.

STAN OGUMIENIA

	Producent	Rozmiar	Bieżnik
Oś przednia lewa	Kleber	195/65/R16	5,78 mm
Oś przednia prawa	Kleber	195/65/R16	6,11 mm
Oś tylna lewa	Kleber	195/65/R16	6,86 mm
Oś tylna prawa	Kleber	195/65/R16	6,82 mm
Koło zapasowe	brak	zestaw naprawczy	

PODSUMOWANIE:

Opony letnie w stanie dobrym, bez uszkodzeń. Nierówne zużycie bieżnika na przedniej osi sprawdzono ciśnienie opon - w normie. Nierówne zużycie może świadczyć i potrzebie ustawienie zbieżności. Felgi stalowe z nalotem rdzy. Kołpaki całe, niepopękane, miejscowo porysowane. Brak opon zimowych.

STAN WNĘTRZNA POJAZDU

	Opis
Kierownica	Mocno poprzecierana.
Dźwignia biegów	Nowy, nieoryginalny.
Fotel kierowcy	Wypalona dziura po papierosie, brudny.

Fotel pasażera	Zabrudzony.
Tylna kanapa	Zabrudzona.
Podłokietnik	Wytarty, normalne ślady zużycia.
Kokpit	Stan dobry, bez uwag.
Schowek	Bez uwag, nieklimatyzowany.
Bagażnik	Dziura na wylot!, mocno zabrudzone wnętrze.
Dywaniki	Mocno zużyte.
PODSUMOWANIE:	
<p>W aucie wyraźnie czuć zapach papierosów. Tapicerka dosyć mocno zabrudzona nadaje się do prania. Dywaniki materiałowe. Poza przepaloną dziurą na fotelu kierowcy tapicerka nieuszkodzona. W bagażniku w miejscu na koło zapasowe jest dziura na wylot o średnicy ok 5 centymetrów. Uszkodzony podnóżek kierowcy na długości ok 5cm.</p>	

DZIAŁANIE ELEMENTÓW WYPOSAŻENIA		
	Sprawność	Opis
Radio	✓	Bez uwag.
Klimatyzacja	X	Słabe działanie, do dezynfekcji.
Lusterka	✓	Manualne, sprawna regulacja i składanie.
Nawigacja	-	Wersja bez nawigacji.
Czujnik/kamera parkowania	✓	Tylko czujniki - wyświetlacz nie działa, system dźwiękowy tak.
Otwieranie szyb	X	Elektryczne - nie za każdym razem działało.
Oświetlenie wnętrza	✓	Bez uwag.
Autoalarm	✓	Bez uwag.
Centralny zamek	✓	Bez uwag.
Wycieraczki i spryskiwacz	✓	Bez uwag.
Sygnal dźwiękowy	✓	Bez uwag.
Podgrzewanie foteli	-	Brak.
Otwieranie wlewu	✓	Bez uwag.
Otwierany dach	-	Brak.
PODSUMOWANIE:		
<p>Do uzupełnienia czynnika chłodniczego w układzie klimatyzacji, który wymaga również czyszczenia i wymiany filtra kabinowego. Czujniki parkowania są sprawne, natomiast wyświetlacz z odległością od obiektu jest niesprawny. Elektryczne otwieranie szyb z drzwi kierowcy nie działa za każdym razem, czasem trzeba wciśnąć przycisk kilkukrotnie.</p>		

STAN OŚWIETLENIA		
	Działanie	Opis:
Mijania	✓	Bez uwag.
Drogowe	✓	Bez uwag.
Pozycyjne	✓	Bez uwag.
Przeciwmgienne	X	Prawy tył - nie działa
Cofania	✓	Bez uwag.

Stopu	✓	Bez uwag.
Kierunkowskazy	X	Prawy przód - nie działa, tył pęknięty reflektor
Awaryjne	X	Prawy przód - nie działa
PODSUMOWANIE:		
<p>Tylny reflektor prawy jest sprawny, ale ma pękniętą obudowę. W samochodzie należy wymienić nie działające żarówki kierunkowskazów. Lampy nie są zaparowane ani zmatowiały.</p>		

KOMORA SILNIKA		
	Stan	Opis
Próba rozruchowa	✓	Bez uwag.
Widoczne wycieki	X	Widoczne wycieki przy wtryskiwaczach.
Korek wlewu oleju	✓	W normie. Brak nalotu i szlamu.
Poziom oleju	✓	W normie.
Poziom płynu chłodniczego	✓	W normie.
Stan kontrolerek	✓	Wszystkie gasną.
PODSUMOWANIE:		
<p>Widoczne wycieki przy wtryskiwaczach. Uszczelka pod głowicą szczelna. Poziom płynów eksploatacyjnych w normie.</p>		

JAZDA TESTOWA		
	Stan	Opis
Obroty na biegu jałowym	X	Nierówna praca, falowanie obrotów, momentami bardzo niskie.
Przyśpieszenie	X	Wibracje na kierownicy.
Hamowanie	X	Znosi w prawo.
Sprzęgło	X	Zbyt twarde.
Skrzynia biegów	✓	Sprawna.
Wspomaganie kierownicy	X	Słyszalne stuki.
Układ wydechowy	X	Mocno skorodowany.
Tempomat	✓	Bez uwag.
Luzy kierownicy	✓	Bez uwag.
Hamulec ręczny	✓	Bez uwag.
Znoszenie pojazdu	X	Znosi w prawo.
PODSUMOWANIE:		
<p>Pojazd zarówno przy przyśpieszaniu jak i hamowaniu znosi w prawo, ciśnienia w oponach są równe - sugestia sprawdzenia wyważenia opon i ustawienie geometrii pojazdu. W samochodzie podczas jazdy czuć zapach paliwa, przy maksymalnym wychyleniu kierownicy słyszeć stuki. Amortyzatory i zawieszenie słabo tłumią nierówności. Zbyt często i nierównomiernie włącza się wentylator chłodnicy. Praca sprzęgła również budzi zastrzeżenia co należy zweryfikować w warunkach warsztatowych.</p>		

DIANOSTYKA KOMPUTEROWA		
	Stan	Opis

Podłączenie komputera	X	Brak możliwości podłączenia.
Odczytane błędy	X	Brak możliwości podłączenia.
Rozkodowanie błędów	X	Brak możliwości podłączenia.
Napięcie akumulatora	✓	W normie.
PODSUMOWANIE:		
Samochód posiada niesprawne złącze diagnostyczne.		

STACJA KONTROLI POJAZDÓW		
	Stan	Opis
Hamulce	✓	Bez uwag. Tarcze i klocki zużyte w około 50%.
Amortyzatory	X	Do wymiany.
Wahacze i tuleje	✓	Bez uwag.
Końcówki drążków	✓	Bez uwag.
Stabilizatory i łączniki	✓	Bez uwag.
Układ wydechowy	X	Liczne ślady korozji
Wycieki	✓	Małe zapocenie przy skrzyni biegów.
Korozja	X	Widoczne liczne ślady korozji na całym pojeździe.
PODSUMOWANIE:		
Amortyzatory ze względu na słabe działanie wymagają wymiany. Liczne ogniska korozji na całym samochodzie, zwłaszcza na pasie przednim i na układzie wydechowym. Brak widocznych śladów wycieków od spodu. Przy skrzyni biegów występuje nieznaczne zapocenie, nie wymaga ingerencji. Siły hamowania dobre, w granicach tolerancji.		

USŁUGI DODATKOWE		
	Stan	Opis
Test uszczelki pod głowicą	✓	Brak reakcji chemicznej, uszczelka szczelna.
Analiza spalin	X	Przekroczone normy HC i CO2

DOKUMENTACJA Z OGŁĘDZIN		
	Wykonano	Opis
Zdjęcia pojazdu	tak	Przesłano
Film z oględzin	tak	Przesłano
Kontakt ze specjalistą	tak	Rozmowa telefoniczna
Inne	nie	

ZDJĘCIE NADWOZIA
------------------



ZDJĘCIA WNEŹRZA





ZDJĘCIA KOMORY SILNIKA



ZDJĘCIA PODWOZIA



ZDJĘCIA DIAGNOSTYKA KOMPUTEROWA

ZDJĘCIA POZOSTAŁE

Ogledziny wykonał

Marek Hajdus



**AUTO ?**  
**AVAS !**

■ KOMPLEKSOWA REJESTRACJA POJAZDÓW  
■ SPRAWDZENIE AUTA PRZED ZAKUPEM  
■ AUTO BROKER

🌐 [avas.pl](http://avas.pl)  
✉ [biuro@avas.pl](mailto:biuro@avas.pl)  
☎ +48 605 669 798 | +48 667 325 036

📍 **AVAS** mwss Sp. z o.o.  
ul. Sulechowska 1, lok. 506  
65-022 Zielona Góra

§ KRS: 0000859812  
NIP: 9731073314  
REGON: 387025916

